

### Vundamendi plaan M 1:50

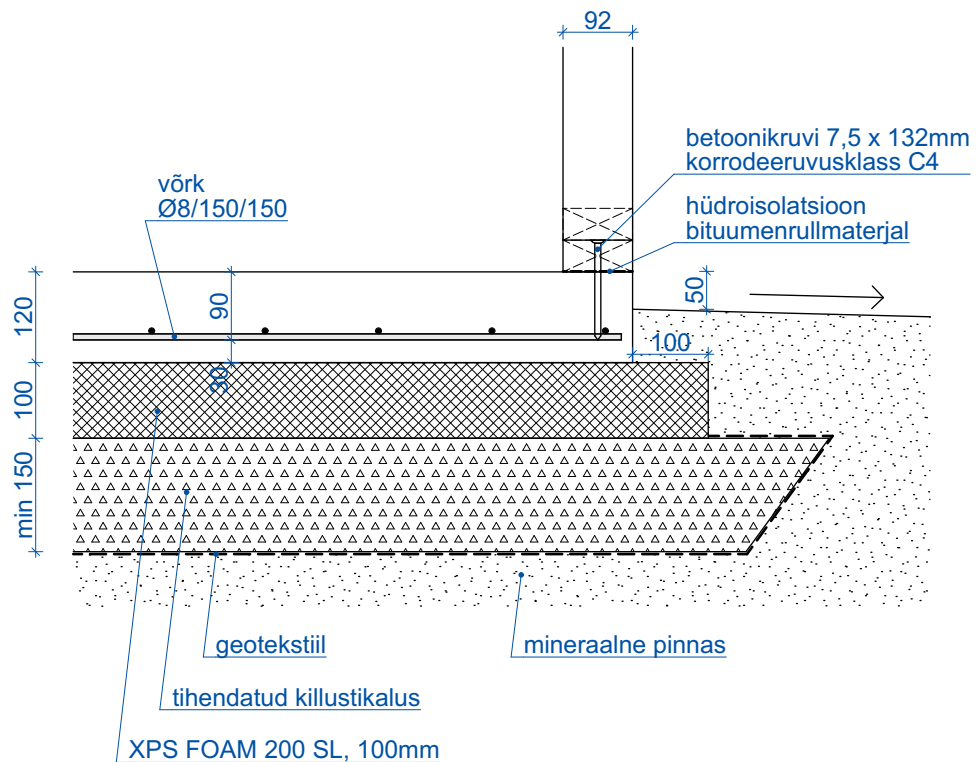

### Vundamendi lõige M 1:10

#### Märkused:

1. Monoliitse betooni mark C25/30, keskkonnaklass XC2.
2. Armatuurvardad on keevitatavad ribivardad, voolavuspiiriga  $f_{yk}=400\text{...}600$  MPa.
3. Tihendatud killustikaluse tihenduskoefitsient 0,95.



**LAHE PRODUCTION OÜ**

töö nimetus

Kasvuhooned Lähe

Kontakt: Lähe Production OÜ, tel +372 5207896, e-mail hello@lahehouse.com  
Kasvuhoonete Lähe lahendused on välja töötatud Lähe Production OÜ poolt.

Käsitlev dokument on Lähe Production OÜ intellektuaalne omand, mille loata kasutamine ja kopeerimine on keelatud

staadium

TP

töö nr.

012021

kuupäev

12.02.2021

arhitekt Maret Rosenberg

insener Peep Rosenberg

tellijä

Lähe Production OÜ

joonis

Lähe N02 Plaatvundamendi plaan ja lõige

mööd

1:10, 1:50

joonise nr.

EK-5-01

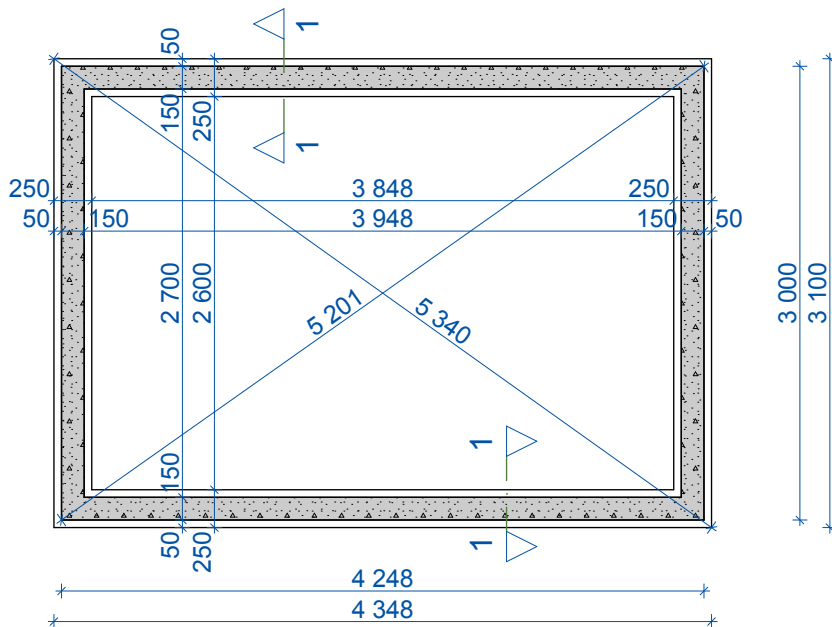

Vundamendi plaan M 1:50

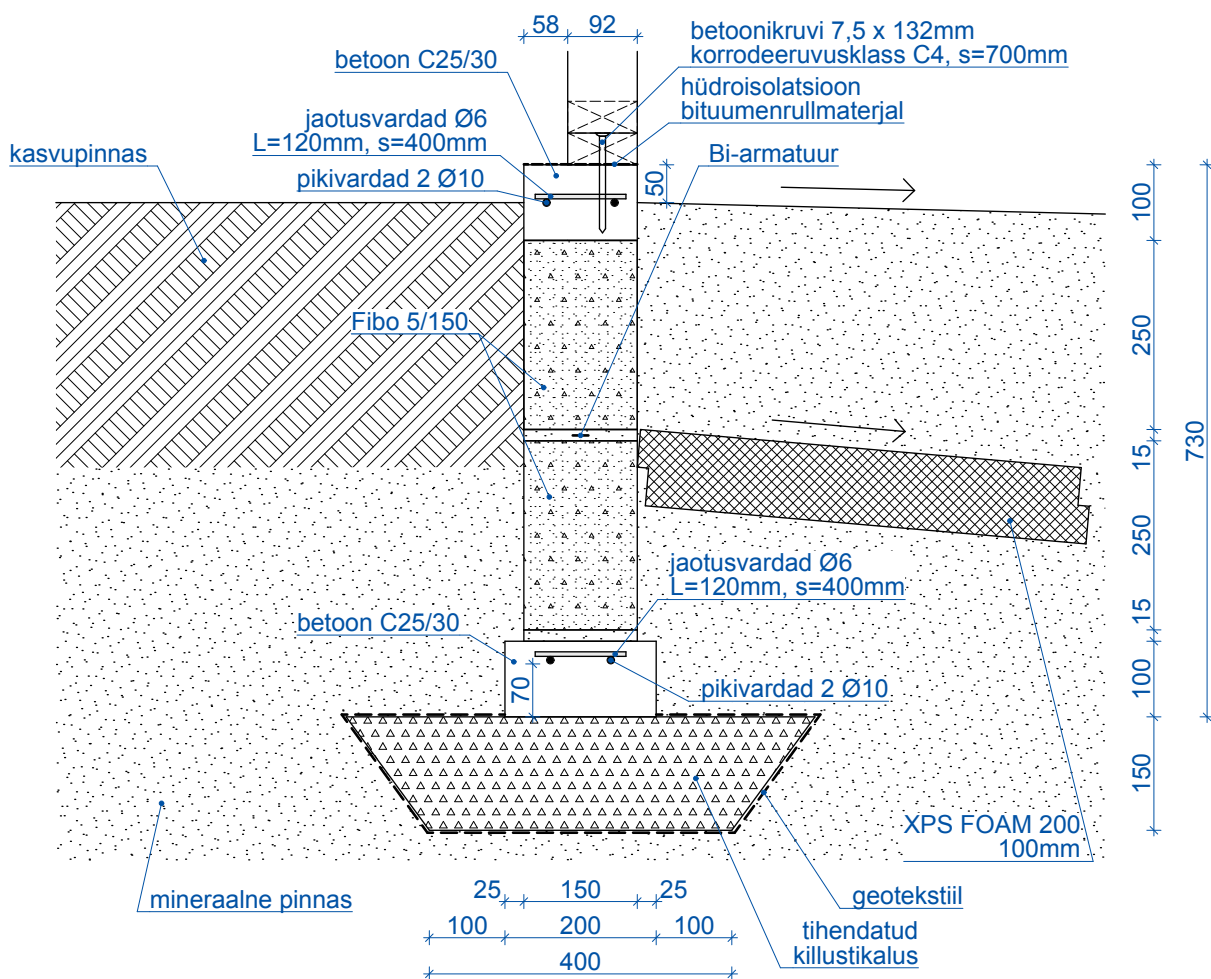

Vundamendi lõige M 1:10

## Märkused:

1. Monoliitse betooni mark C25/30, keskkonnaklass XC2.
2. Armatuurvardad on keevitatavad ribivardad, voolavuspiiriga  $f_{yk}=400\text{...}600$  MPa.
3. Tihendatud killustikaluse tihenduskoefitsient 0,95.
4. Plokkid laduda täishorisontaal- ja vertikaalvuugiga, müürisegu survetugevus min 20 MPa.
5. Bi-armatuur sängitada korralikult mördikihi sisse.
6. Plokkide ladumisel kasutada müürisegu normsurvetugevusega 8MPa.
7. Kõrge pinnasevee korral lahendada vundeerimine koos drenaažisüsteemiga.



LAHE PRODUCTION OÜ

töö nimetus

Kasvuhooned Lähe

Kontakt: Lähe Production OÜ, tel +372 5207896, e-mail hello@laherhouse.com  
 Kasvuhoonete Lähe lahendused on välja töötatud Lähe Production OÜ poolt.  
 Käesolev dokument on Lähe Production OÜ intellektuaalne omand, mille loata kasutamine ja kopeerimine on keelatud

staadium

TP

töö nr.

012021

kuupäev

12.02.2021

arhitekt Maret Rosenberg

tellija

Lähe Production OÜ

mööd

1:50, 1:10

insener Peep Rosenberg

joonis

Lähe N02 Lintvundamendi plaan ja lõige

joonise nr.

EK-5-04